



BETA-PR MW **FX** PERFO

Minerale wol (zichtbare bevestiging)



Brandwerende sandwichpanelen
Scheidingswanden

Technische informatie

BETA-PR MW FX PERFO

Minerale wol (zichtbare bevestiging)



ONTDEK EN ERVAAR

BETA-PR MW FX PERFO is een zichtbaar bevestigd geperforeerd brandwerend minerale wol sandwichpaneel uit ons Business Line gamma met een standaard werkende breedte van **1150mm**. Het sandwichpaneel is verkrijgbaar in 4 verschillende (exterieur) profileringen met een interne perfo/ vlakke profilering en kan zowel verticaal als horizontaal worden toegepast. Ontdek de mogelijkheden in Eenvoud en Zekerheid.



Voor het klimaat



Verantwoord ondernemen



Circulaire Bouweconomie



Samen bouwen

Bij Cladding Point nemen we onze verantwoordelijkheid, daarom werken we hard aan zaken die er echt toe doen. Door het gebruik van verantwoorde materialen in onze sandwichpanelen streven wij naar een Circulaire Bouweconomie.

En hoe we werken met onze leveranciers? We zorgen er voor dat we een positieve impact hebben op iedereen waarmee we zaken doen, op basis van eerlijkheid en gelijkwaardigheid.

We beseffen ons dat het niet makkelijk zal worden, maar wachten is geen optie. Samen bouwen we aan een betere toekomst.

Werkende breedte

Standaard is dit product leverbaar in een werkende breedte van 1150mm en op aanvraag leverbaar in 1000mm.

Thermisch rendement

BETA-PR MW FX PERFO heeft een brandwerende minerale wol kern met een dichtheid van 115kg/m³. De isolatiewaarden van de sandwichpanelen zijn berekend conform de NEN-EN 10211-1, NTA 8800 en EN 14509 (inclusief bevestigings, overgangswaarden en correctiefactor bouwkwaliteit).

Brandklasse

BETA-PR MW FX PERFO voldoet aan de Europese brandclassificatie A2-s1-d0 conform de EN 13501-1. Dit product is uitgevoerd met een FM approval minerale wol kern.

Brandwerendheid

Voor meer info over de brandprestaties van het BETA-PR MW FX PERFO sandwichpaneel; zie voorwaarden tabel op pagina 4.

Kenmerk

Dit product is toepasbaar als binnenwand waarbij een lage luchtvochtigheid van toepassing is en er minimale temperatuurverschillen zijn tussen de ruimtes/ compartimenten. Dit product heeft geen garantie als het wordt toegepast als gevel. Door dampspanningsverschil tussen buiten en binnen kan er vochtprobleem ontstaan.

Water

Waterdampdoorlaatbaarheid is ondoordringbaar. Waterdoorlaatbaarheid Class A-1200 Pa.

Statica

Voor een juiste bepaling van de statische mogelijkheden van dit product dient u contact op te nemen met onze afdeling techniek.

Managementsystemen

De BETA-PR MW FX PERFO sandwichpanelen worden geproduceerd onder het volgende managementsysteem; EN ISO 9001.

Algemene certificeringen

BETA-PR MW FX PERFO wordt vervaardigd uit materialen van de hoogste kwaliteit en voldoet aan de strengste normen en kwaliteitscontroles.

Lengten

Productielengten	mogelijk tot 14.500mm
Lengten (standaard)	2.000mm – 13.500mm
Lengten* (niet standaard)	400mm – 2.000mm 13.500mm – 14.500mm

* Hiervoor kunnen additionele kosten en transporttoeslagen van toepassing zijn. Vraag naar de mogelijkheden en voorwaarden.

Toleranties

Voegaansluiting (2mm)	+2mm	-2mm
Lengten ≤3000mm	+5mm	-5mm
>3000mm	+10mm	-10mm
Werkende breedte	+2mm	-2mm
Dikte (d) ≤100mm	+2mm	-2mm
(d) >100mm	+2%	-2%
Haaksheid (s)	<0,6%	

Toleranties zijn conform EN 14509

Coatings exterieur

De basiscoating is polyester 25µm en geschikt voor standaard binnen omgevingen. Deze interieurcoating van polyester (PE) is toepasbaar op gevel, dak en plafond, aanverwante onderdelen en accessoires.

Terracoat 27µm is een duurzaam en esthetisch verantwoord product en levert goede prestaties. De UV bestendigheid (RUV3) en verhoogde corrosiebescherming (RC3) zorgen voor een goed kleurbehoud.

Granite® HDX (type G) 55µm is een technisch, duurzaam en esthetisch hoogwaardig product en levert zeer goede prestaties. Uitstekende UV bestendigheid (RUV4) en verhoogde corrosiebescherming (RC5) zorgen voor een uitstekend kleurbehoud.

Standaard coatings interieur

De basiscoating is polyester 25µm en geschikt voor standaard binnen omgevingen. Deze interieurcoating van polyester (PE) is toepasbaar op gevel, dak en plafond, aanverwante onderdelen en accessoires.

Totaaloverzicht coatings/kleuren

Bekijk alle coatings en kleurmogelijkheden in ons Business Line kleuren pallet.

Garantie

Standaard 10 jaar fabrieksgarantie op structurele en thermische prestaties. Coatinggarantie met een mogelijkheid tot maximaal 40 jaar (afhankelijk van het type coating en projectspecifieke informatie). Projectspecifieke garanties zijn mogelijk en op aanvraag.

Leveringen

Onze leveringen vanuit de Business Line zijn franco ongelost en worden grotendeels vervoerd d.m.v. wegtransport en zijn op basis van Lean and Green en Euro 6-7.

Montage-instructies

Onze montage-instructies zijn te downloaden op onze website of verkrijgbaar bij Cladding Point Technical Services.

Productbenaming

Productbenaming van onze producent Pruszynski voor dit product is PWS2-MWA-ST en is als zodanig dan ook vermeld op desbetreffende certificaten. Vraag naar de voorwaarden en eventuele meerprijzen voor bovengenoemde certificeringen.

Algemeen

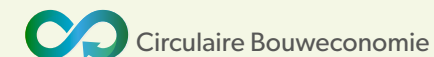

Cladding Point vindt het belangrijk dat Circulaire Bouweconomie ook meetbaar is. Daarom hebben wij ervoor gekozen om voor een groot gedeelte van onze producten een EPD op te stellen. Een EPD (Environmental Product Declaration, milieuproductverklaring) geeft de klant inzicht hoe duurzaam onze sandwichpanelen zijn. In Nederland gebruiken we de EPD's ook om te berekenen hoeveel milieuschade een gebouw veroorzaakt ten opzichte van haar omgeving. Dit wordt gedaan in de milieuprestatie voor gebouwen berekening ook wel bekend als de MPG.

De sandwichpanelen van de Business Line PR zijn niet standaard opgenomen in ons concept Circulaire Bouweconomie.

Om u hierin te adviseren dient u altijd contact op te nemen met Cladding Point.

Brandwerende eigenschappen

Type paneel	Dikte [mm]	Brandwerendheid [EN 13501-2]		Max. overspanning [mm.]* [EN 14509]	
		Scheidingswand	Plafond	Horizontaal	Plafond
BETA-PR MW FX PERFO EN 13501-1 Brandklasse A2-s1-d0		Verhittingsrichting vanuit beide zijden (i ↔ o)			
	≥ 120	EI 30	-	7.500	-
		EI 45	-	4.000	-

Vraag altijd naar de voorwaarden m.b.t. de montage en/of de brandrapportage.

* Betreft max. brandwerende overspanningen. Statische overspanningen dienen separaat te worden getoetst.

Technische eigenschappen

BETA-PR MW FX PERFO								
Dikte (mm)	100	120	140	160	180	200	220*	240*
Totaalgewicht paneel (kg/m ²), densiteit 115 kg/m ³ Buitenplaat dikte 0.5 mm Binnenplaat dikte 0.5 mm	21,00	23,40	25,80	28,20	30,50	33,00	35,30	37,70
Geluidsabsorptie aW (gem.)	0,65	0,65	0,65	0,65	0,65	0,65	0,65	0,65
Geluidsreductie (Rw (C,Ctr) dB)	~31 (-2;-4)	~31 (-2;-4)	~31 (-2;-4)	~31 (-2;-4)	~31 (-2;-4)	~31 (-2;-4)	~31 (-2;-4)	~32 (-2;-3)
Rc-waarde (m ² .K/W), NTA 8800	2,36	2,85	3,33	3,83	4,31	4,80	5,29	5,79

* Vraag naar de productiemogelijkheden.

Doorsnede sandwichpaneel

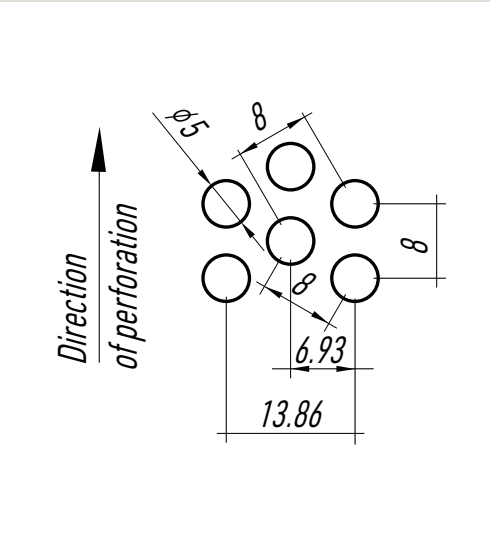
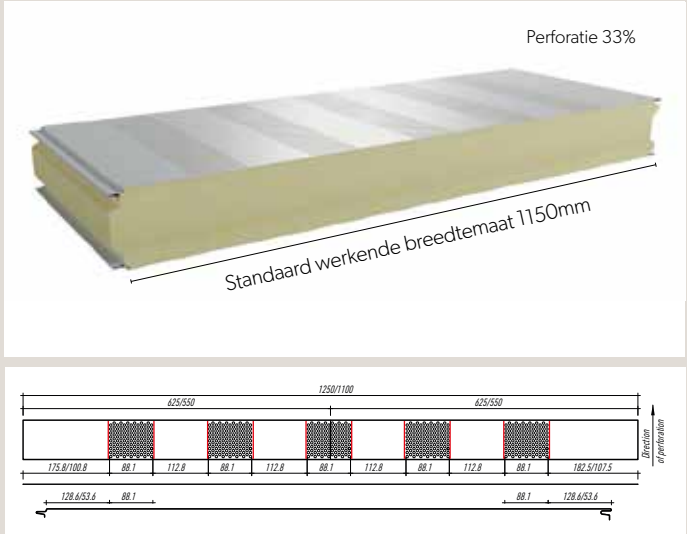

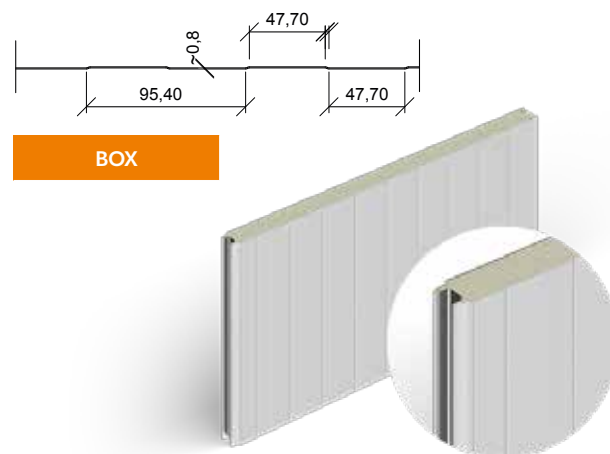
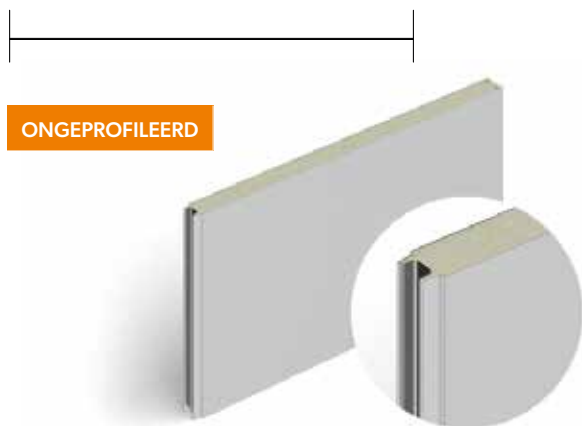
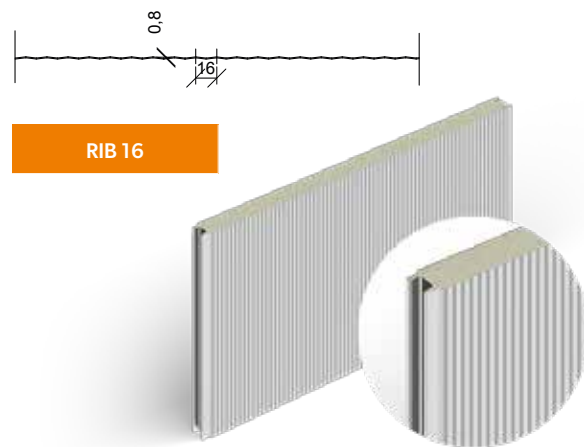
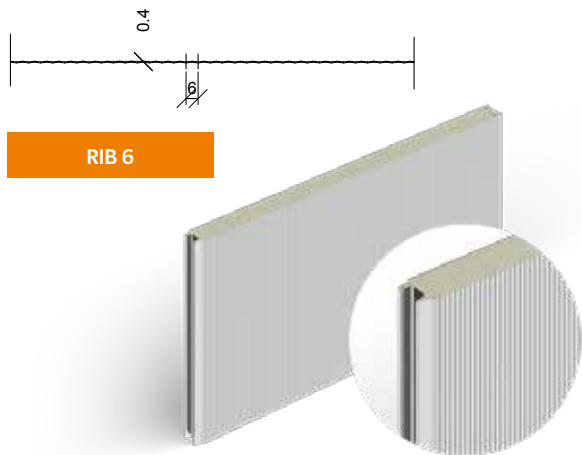

PROFILERING	EXTERIEUR A-ZIJDE	INTERIEUR B-ZIJDE
Rib 6	ja	PERFO
Rib 16	ja	PERFO
Box	ja	PERFO
Ongeprofileerd	ja*	PERFO

* op aanvraag.

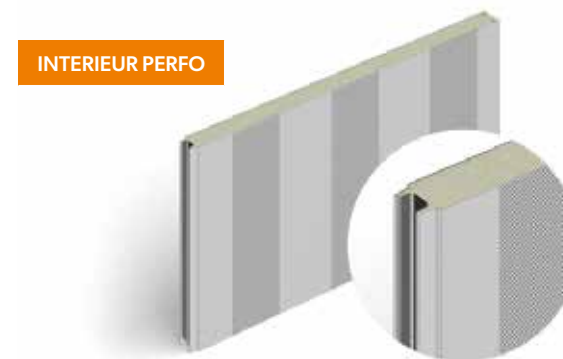



Wilt u meer weten?

Cladding Point is continu bezig met het verbeteren en testen van haar producten. Er komen op regelmatige basis nieuwe testresultaten bij. Mochten de gewenste specificaties met eventueel bijbehorende voorwaarden, die op uw project van toepassing is, niet zijn opgenomen in de handleiding, neem dan contact op met de technische afdeling voor de mogelijkheden en/of laatste stand van zaken. In veel gevallen kunnen wij u een passende oplossing bieden.



Cladding Point B.V.
Handelsweg 12, 6662 NH, Elst
+31 26 36 50 630
info@claddingpoint.nl
claddingpoint.nl



Disclaimer:
Hoewel door Cladding Point uiterste zorgvuldigheid is betracht, kan Cladding Point geen aansprakelijkheid aanvaarden voor eventuele onjuistheden in deze uitgave. Eerder gepubliceerde documentatie komt hierbij te vervallen. Benamingen en omschrijvingen kunnen gewijzigd zijn. **Getoonde projecten in deze documentatie behoeven niet altijd met de specifieke benoemde producten uitgevoerd te zijn en zijn ter indicatie.**